

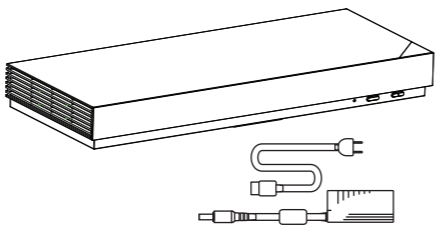

POLY G7500



1725-85672-024A 0724



LAN (UTP)
3.66 m (12 ft)

HDMI
1.83 m (6 ft)

LAN (STP)
7.62 m (25 ft)

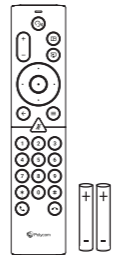

support.hp.com/poly

Poly G7500



poly.com/lens

© 2024 HP Development Company, L.P. All trademarks are the property of their respective owners.

RMN/型號:P011; P011R; 型号: G7500

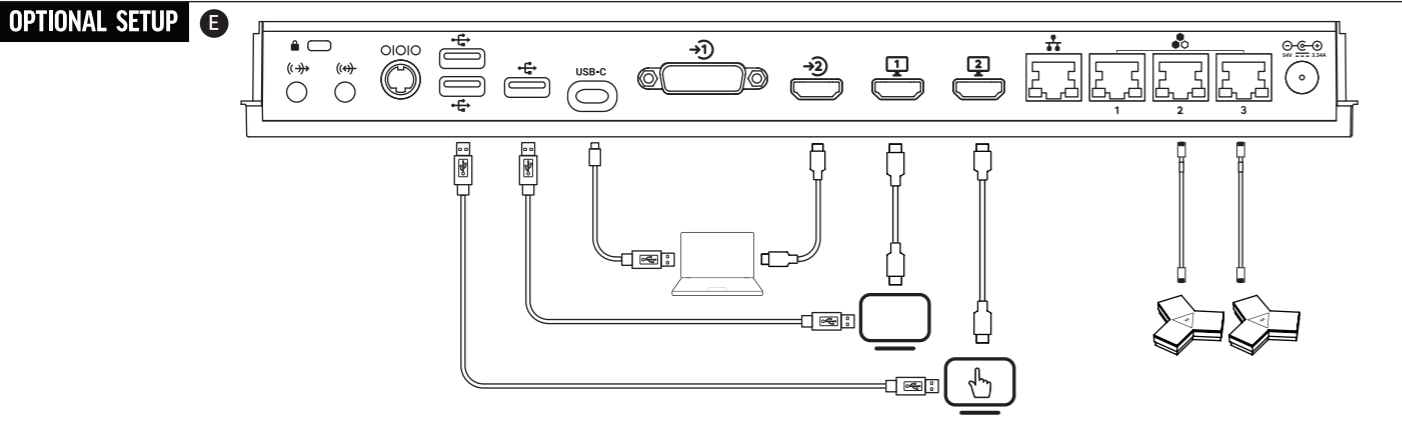
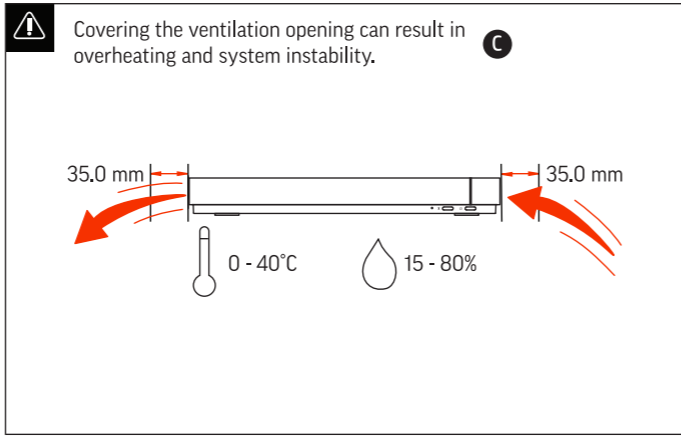
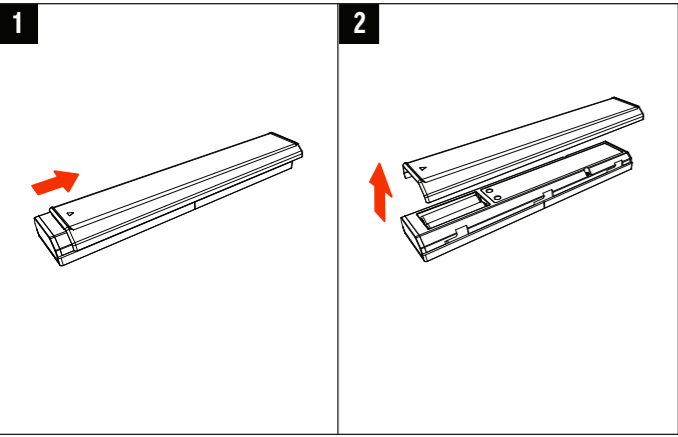

en ENGLISH

- A** Polycom IP Table Microphone (RMN: P013)
- B** Camera varies by kit

C Covering the ventilation opening can result in overheating and system instability.

- D** MINIMUM SETUP
- E** OPTIONAL SETUP
- F** Frequency Range
- G** Maximum Transmit Power

Product Description and Specifications

The Poly G7500 is a modular system for video conferencing. Camera resolution: 2160p, 4K UHD (3840 x 2160) Video frame rate: 5 - 60fps Video standards: H.264 AVC; H.264 High Profile; H.265 Operating temperature: 32 to 104° F Minimum dimensions: 13.75 x 1.5 x 5.5 in

Power

Power supply (provided):
Input: 100-240V ~ 2.3A 50-60Hz
Output: 54V ~ 3.34A
Use only supplied Poly cables.

Instructions for Use

Place a Call
You can place an audio or video call to a contact.

- Go to **Place a Call**.
- On the **Dialpad** screen, move the slider to **Audio** or **Video**.
- Enter a number on the dialpad or select **Keyboard** to enter characters.
- Select **Call**.

End a Call

When your call is complete, hang up the call. If you have content such as blackboards, whiteboards, or snapshots, the system asks if you want to keep them.

- In a call, do one of the following:
 - On your remote control, press **Hang Up**.
 - On the screen, select **Menu** > **Hang Up**.

Poly Studio G7500 Hardware

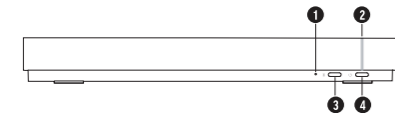

- Reset button
- LED indicator
- Remote control pairing button
- Restart button

Poly Studio G7500 Ports

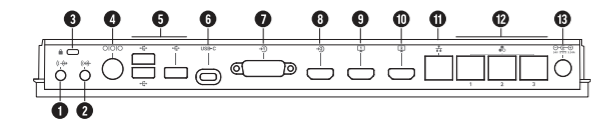

- 3.5 mm audio line out
- 3.5 mm audio line in
- Security lock
- Mini-DIN/RS-232 serial port
NOTE: The serial port is occasionally used by third party control system devices for automation.
- USB-A ports
- USB-C port
- HDCI input for Poly cameras
- HDMI input for sharing content (for example, from a laptop)
- HDMI output for the primary monitor
- HDMI output for the secondary monitor
- LAN connection for the system
- Link-local network (LLN) connections for IP-based peripheral devices
- Power cord port

LED Status Indicators

Blinking white - Powering on
Solid white - Working normally
Solid green - In a call
Blinking amber - Update in progress
Solid amber - Sleeping
Blinking red - Error preventing normal operation
Solid red - Muted microphone

Maintenance Instructions

Poly recommends that you regularly clean displays located in high-use spaces, such as conference rooms and lobbies, especially if the displays have touch capabilities.

- Unplug all cables from the display.
- Dampen a dry microfibre cloth with a medicinal isopropyl alcohol and water solution of 70:30. To avoid damage, do not apply the solution directly to the touch display.
- Wipe the screen in a circular motion.
- With a dry area of the cloth, dry off the screen and avoid getting moisture beneath the bezels.
- Let the display air-dry completely before reconnecting any cables.

Troubleshooting

Search for product information and answers in the Product Documentation at <https://docs.poly.com>. Find troubleshooting information in the Knowledge Base at <https://h30434.www3.hp.com/>. Contact Technical Support at <https://www.hp.com/us-en/contact-hp/contact.html>.

Recycling Poly Products

Poly offers free recycling of its branded products to users. Detailed information is available at <https://hp.com/recycle>.

Storage and Transportation

Should you need to store the product for a long period of time, you may switch off the mains power supply. Note: Removing power from the product makes it inaccessible remotely for software updates, diagnosis and management.

Period of storage: 7 years under appropriate storage conditions

Storage temperature: -40°C to 60°C
Storage humidity (non-condensing): 5% to 95%
Transportation temperature: -40°C to 60°C
Transportation humidity (non-condensing): 5% to 95%

Manufacturing

Find the date of manufacture on the product or packaging in the following format: YYYYMMDD.

Product Serial Number

The product serial number is included on the serial number label in the following format: PMYYYYWAAAAA##.

Safety and Regulatory

See the enclosed printed Safety Insert, and refer to the *Poly Studio G7500 Safety and Regulatory Guide* on <https://hp.support.com/poly> for all regulatory and safety guidance prior to setup and configuration.

C يمكن أن تؤدي تغطية فتحة التهوية إلى ارتفاع الحرارة وعدم استقرار النظام.

D أدنى إعداد

E الإعداد الاختياري

F النطاق الترددي

G طاقة الإرسال القصوى

وصف المنتج ومواصفاته

Poly G7500 هو نظام معياري للمؤتمرات الفيديو. دقة الكاميرا: 2160p (3840 x 2160). معدل سرعة الإطارات في الفيديو: 5 - 60 إطار في الثانية. معايير الفيديو: H.264 AVC; H.264 High Profile; H.265. درجة حرارة التشغيل: 32 إلى 104 درجة فهرنهايت. الحد الأدنى للأبعاد: 13.75 x 1.5 x 5.5 بوصة.

الطاقة
إمداد الطاقة (مزود):
الدخل: 100-240 فولت ~ 2.3 أمبير 50-60 هرتز
الخروج: 54 فولت ~ 3.34 أمبير
استخدم كابلات Poly المرفقة فقط.

أجهزة Poly Studio G7500



- زر إعادة الضغط
- مؤشر LED
- زر إقران جهاز التحكم عن بعد
- زر إعادة التشغيل

مناخز Poly Studio G7500

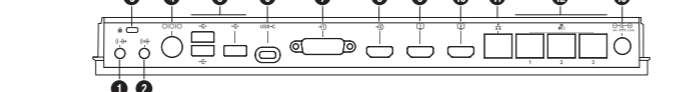

- 3.5 مم مخرج الصوت
- 3.5 مم مدخل الصوت
- قفل الأمان
- منفذ تنسلسي صغير DIN/RS-232
- مناخز USB-A
- منفذ USB-C
- مدخل HDCI لكاميرات Poly
- مدخل HDMI لمشاركة المحتوى (على سبيل المثال، من كمبيوتر محمول)
- مخرج HDMI للشاشة الرئيسية
- مخرج HDMI للشاشة الثانوية
- اتصال شبكة محلية (LAN) للنظام
- اتصالات شبكة الإترنات المحلي (LLN) للأجهزة الطرفية القائمة على IP
- منفذ سلك الطاقة

مؤشرات LED الخاصة بالحالة

وميض أبيض - تشغيل
أبيض ثابت - العمل بصورة طبيعية
أخضر ثابت - متصل
وميض كهزائي - التحديث قيد التقدم
كهزائي ثابت - مكتمل
وميض أحمر - خطأ تحول دون التشغيل الطبيعي
أحمر ثابت - كتم الميكروفون

تعليمات الصيانة
Poly ينصح بتنظيف الشاشات الموجودة في الأماكن عالية الاستخدام بانتظام، مثل غرف الاجتماعات والردهات. خاصة إذا كانت الشاشات تعمل باللمس.

- أفضل جميع الكابلات من الشاشة.
- قم بتربيط قطعة قماش جافة من الألياف الدقيقة باستخدام محلول كحول إيزوبروبيل طبي وماء بنسبة 70:30. لتجنب الضرر، لا تضع المحلول مباشرة على شاشة اللبس.
- امسح الشاشة بحركة دائرية.
- باستخدام جزء جاف من قطعة القماش، جفف الشاشة وتجنب تعريض المنطقة تحت الجواف للطوبة.
- دع الشاشة تجف في الهواء تمامًا قبل إعادة توصيل أي كابلات.

استكشاف الأخطاء وإصلاحها

لبحث عن معلومات المنتج والإجابات في مستندات المنتج على الموقع الإلكتروني التالي <https://docs.poly.com>. اطلع على معلومات استكشاف الأخطاء وإصلاحها في قاعدة المعرفة على الموقع الإلكتروني <https://h30434.www3.hp.com/>.

اتصل بالدعم الفني على <https://www.hp.com/us-en/contact-hp/contact.html>.

إذا دعت الحاجة إلى تخزين المنتج لفترة طويلة، يمكنك إيقاف تشغيل مصدر إمداد الطاقة الرئيسي. ملاحظة: إن فصل مصدر الطاقة عن المنتج لا يتيح إمكانية الوصول إليه عن بعد لتحديثات البرنامج وتخصيصه وإدارته.

مدة التخزين: 7 سنوات في ظل ظروف التخزين المناسبة. درجة حرارة التخزين: -40 درجة مئوية إلى 60 درجة مئوية. رطوبة التخزين (بدون تكاثف): 5% إلى 95%
درجة الحرارة الفعل: -40 درجة مئوية إلى 60 درجة مئوية. رطوبة الفعل (بدون تكاثف): 5% إلى 95%

الإرشادات التنظيمية وتوجيهات السلامة

راجع نشرة السلامة المطبوعة المرفقة. وراجع دليل السلامة والإرشادات التنظيمية ل Poly Studio G7500 على الموقع الإلكتروني <https://hp.support.com/poly> للاطلاع على جميع الإرشادات التنظيمية وتوجيهات السلامة قبل الإعداد والتكوين.

es ESPAÑOL

- A** Microfono IP de mesa de Polycom (RMN: P013)
- B** La cámara varía según el kit

C Si se tapa la abertura de ventilación, el sistema podría sobrecalentarse y resultar inestable.

- D** CONFIGURACIÓN MÍNIMA
- E** CONFIGURACIÓN OPCIONAL
- F** Gama de frecuencias
- G** Potencia máxima de transmisión

Alimentación

Fuente de alimentación (incluida):
Entrada: 100-240 V ~ 2,3 A 50-60 Hz
Salida: 54 V ~ 3,34 A
Use únicamente los cables de Poly suministrados.

Hardware de Poly Studio G7500

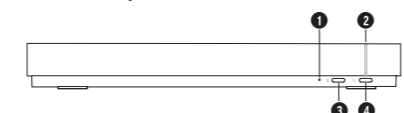

- Botón de restablecimiento
- Indicador LED
- Botón de vinculación del control remoto
- Botón de reinicio

Puertos de Poly Studio G7500

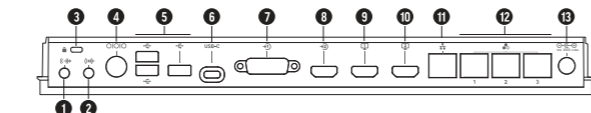

MINIMUM SETUP

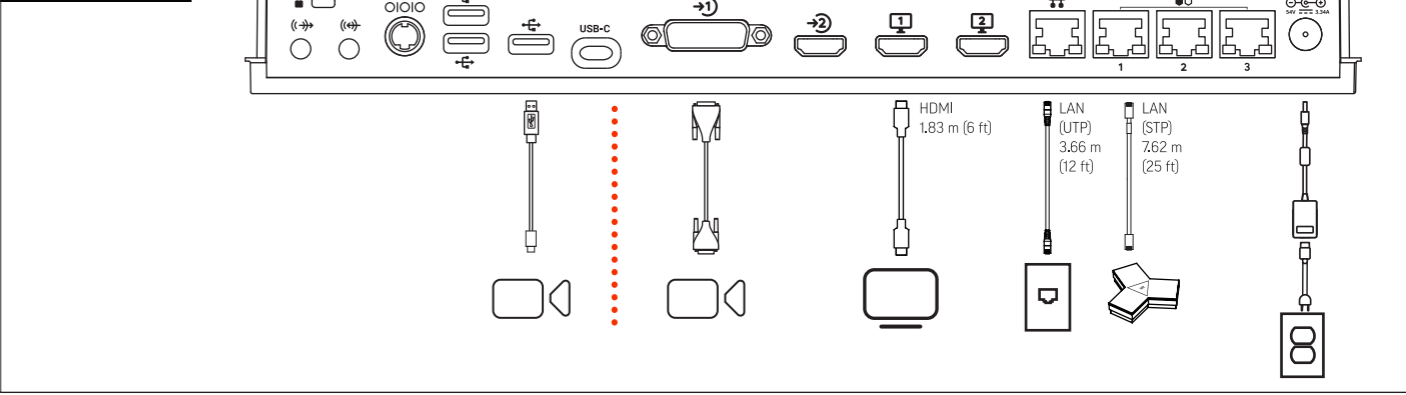

RMN/型號: P011

| Frequency Range | Maximum Transmit Power |
|-------------------|------------------------|
| 2422MHz - 2480MHz | 18.4 dBm |
| 5150MHz - 5350MHz | 23.0 dBm |
| 5470MHz - 5725MHz | 22.0 dBm |
| 5725MHz - 5825MHz | 21.5 dBm |

- Salida de línea de audio de 3,5 mm
- Entrada de línea de audio de 3,5 mm
- Cerradura de seguridad
- Puerto serie mini-DIN/RS-232
NOTA: Hay dispositivos de terceros para el sistema de control que a veces utilizan el puerto serie para la automatización.
- Puertos USB-A
- Puerto USB-C
- Entrada HDCI para cámaras Poly
- Entrada HDMI para compartir contenido (por ejemplo, desde un portátil)
- Salida HDMI para el monitor principal
- Salida HDMI para el monitor secundario
- Conexión LAN para el sistema
- Conexiones de red local de vínculo (LLN) para dispositivos periféricos basados en IP
- Puerto del cable de alimentación

Instrucciones de mantenimiento

Poly recomienda limpiar regularmente las pantallas situadas en espacios de uso frecuente, como salas de conferencias y vestíbulos, sobre todo si son pantallas táctiles.

- Desconecte todos los cables de la pantalla.
- Humedezca un paño de microfibras seco con una solución de alcohol isopropílico medicinal y agua con una relación de mezcla de 70:30. Para evitar daños, no aplique la solución directamente a la pantalla táctil.
- Limpie la pantalla con movimientos circulares.
- Con una zona seca del paño, seque la pantalla y evite que entre humedad por debajo de los biseltes.
- Deje que la pantalla se seque completamente al aire antes de volver a conectar cualquier cable.

Resolución de problemas

Busque información y respuestas sobre el producto en la documentación del producto en <https://docs.poly.com>. Encontrará información para resolver problemas en la Knowledge Base en <https://h30434.www3.hp.com/>. Contacte con el servicio de soporte técnico en <https://www.hp.com/us-en/contact-hp/contact.html>.

Seguridad y normativas

Consulte el folleto de seguridad impreso que se adjunta y consulte la guía *Poly Studio G7500 Safety and Regulatory Guide* en <https://hp.support.com/poly> para obtener toda la orientación sobre normativas y seguridad antes de la instalación y la configuración.

id INDONESIA

Nomor Registrasi di Kementerian Perdagangan: IMKG.205.01.2024

Importir: PT. Hewlett-Packard Indonesia

Alamat: Gedung Perkantoran Prudential Centre.Kota Kasablanca Lantai 9,Jl. Casablanca Kav. 88 Menteng Dalam, Tebet .J2870 Jakarta Selatan, Indonesia

- A** Mikrofon Polycom IP Table (RMN: P013)
- B** Kamera bervariasi berdasarkan kit
- C** Menutup bukaan ventilasi dapat mengakibatkan panas berlebih dan ketidakstabilan sistem.
- D** PENYETELAN MINIMUM
- E** PENYETELAN OPSIONAL
- F** Rentang frekuensi
- G** Daya Pancar Maksimum

Deskripsi dan Spesifikasi Produk

Poly G7500 adalah sistem modular untuk konferensi video. Resolusi kamera: 2160p, 4K UHD (3840 x 2160) Kecepatan frame video: 5 - 60fps Standar video: H.264 AVC; Profil Tinggi H.264; H.265 Suhu pengoperasian: 0 hingga 40°C Dimensi minimum: 34,925 x 3,81 x 13,97 cm

Daya

Sumber daya listrik (disediakan):
Input: 100-240V ~ 2,3A 50-60Hz
Output: 54V ~ 3,34A
Hanya gunakan kabel Poly yang disertakan.

Petunjuk Penggunaan

Melakukan Panggilan
Anda bisa melakukan panggilan audio atau video ke kontak.

- Buka **Lakukan Panggilan**.
- Pada layar **Dialpad** screen, geser slider ke **Audio** atau **Video**.
- Masukkan nomor pada dialpad atau pilih **Keyboard** untuk memasukkan karakter.
- Pilih **Panggil**.

Mengakhiri Panggilan

Saat panggilan Anda selesai, tutup panggilannya. Jika Anda memiliki konten seperti blackboard, whiteboard, atau cuplikan, sistem akan menanyakan apakah Anda ingin menyimpannya.

Saat melakukan panggilan, lakukan salah satu hal berikut:

- Di remote control Anda, tekan **Tutup**.
- Pada layar, pilih **Menu** > **Tutup**.

Perangkat Keras Poly Studio G7500

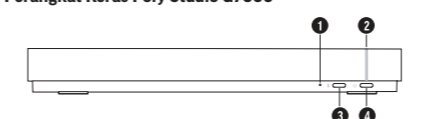

- Tombol Reset (Atur Ulang)
- Indikator LED
- Tombol pemasangan remote control (kendali jarak jauh)
- Tombol Restart (Mulai Ulang)

Port Poly Studio G7500

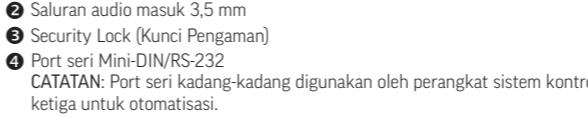

- Saluran audio keluar 3,5 mm
- Saluran audio masuk 3,5 mm
- Security Lock (Kunci Pengaman)
- Port seri Mini-DIN/RS-232
CATATAN: Port seri kadang-kadang digunakan oleh perangkat sistem kontrol pihak ketiga untuk otomatisasi.
- Port USB-A
- Port USB-C
- Input HDCI untuk kamera Poly
- Input HDMI untuk berbagi konten (misalnya, dari laptop)
- Output HDMI untuk monitor utama
- Output HDMI untuk monitor sekunder
- Koneksi LAN untuk sistem
- Koneksi jaringan link-lokal (LLN) untuk perangkat periferil berbasis IP
- Port kabel listrik

Indikator Status LED

Berkedip putih - Mengaktifkan
Menyala putih - Bekerja normal
Menyala hijau - Dalam panggilan
Berkedip kuning - Pembaruan sedang berlangsung

Menyala kuning - Sleeping (Mode Tidur)
Berkedip merah - Kesalahan menghalangi pengoperasian normal
Menyala merah - Mikrofon dimatikan

Petunjuk Perawatan

Poly menyarankan Anda membersihkan layar secara rutin di ruangan yang sering digunakan, seperti ruang konferensi dan lobi, terutama jika layar tersebut berkemampuan sentuh.

- Lepaskan semua kabel dari layar.
- Basahi kain mikrofiber kering dengan larutan obat isopropil alkohol dan air dengan perbandingan 70:30. Untuk menghindari kerusakan, jangan gunakan larutan langsung pada layar sentuh.
- Usap layar dengan gerakan memutar.
- Dengan bagian kain yang kering, keringkan layar dan hindari kelembapan di bawah bezel.
- Biarkan layar benar-benar kering sebelum menghubungkan kembali semua kabel.

Mecahkan Masalah

Cari informasi produk dan jawabannya di Dokumentasi Produk di <https://docs.poly.com>. Temukan informasi pemecahan masalah di Basis Pengetahuan di <https://h30434.www3.hp.com/>. Hubungi Dukungan Teknis di <https://www.hp.com/us-en/contact-hp/contact.html>.

Kesamaan dan Peraturan

Lihat Sisi Panduan Keamanan teracak yang terlampir, dan merujuklah ke *Panduan Keamanan dan Peraturan Poly Studio G7500* di <https://hp.support.com/poly> untuk semua panduan peraturan dan keamanan sebelum pengaturan dan konfigurasi.

ko 한국어

- A** Polycom IP 테이블 마이크(RMN: P013)
- B** 카메라는 키트에 따라 다름
- C** 광기구를 막으면 과일과 시스템 불안정성을 초래할 수 있습니다.
- D** 최소 설치
- E** 추가 옵션 설치
- F** 추가 수 범위
- G** 최대 전송 전력

제품 설명 및 사양

Poly G7500은 화상 회의를 위한 모듈식 시스템입니다. 카메라 해상도: 2160p, 4K UHD(3840 x 2160) 비디오 프레임 속도: 5 - 60 fps 비디오 표준: H.264 AVC; H.264 하이 프로파일; H.265 작동 온도: 32~104° F 최소 크기: 13.75 x 1.5 x 5.5인치

kr KAZAKH

EAC

- A** Polycum IP үстел микрофоны (RMN: P013)
- B** Камера жинаққа байланысты өзгереді
- C** Желдету саңылауын жабу қызыл кетуге және жүйенің тұрақсыздығына әкелуі мүмкін.
- D** МИНИМАЛДЫ БАПТАУ
- E** ҚОСЫМША БАПТАУ
- F** Жілік диапазоны
- G** Максималды тарату қуаты

Өнімнің сипаттамасы және спецификациясы

Poly G7500 - бейнеконференцияларға арналған модульдік жүйе. Бейне қарынды жиілігі: 5 - 60 кадр/сек Бейне стандарттары: H.264 AVC; H.264 Жоғары профиль; H.265 Жұмыс температурасы: 32... 104° F Минималды өлшемдер: 13,75 x 1,5 x 5,5 дюйм

Қуат

Қуат көзі (бар):
Кіріс қуат: 100-240 В ~ 2,3 А 50-60 Гц
Шығыс қуат: 54 В ~ 3,34 А
Тек жеткізілетін жиынтықтағы Poly кабельдерін пайдаланыңыз.

Poly Studio G7500 жабдығы

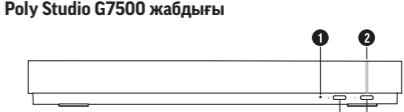

- Қайта орнату түймесі
- ЖАРЫҚДИОДТЫ индикатор
- Қашықтан басқару пультіні жұптастыру түймесі
- Қайта іске қосу түймесі

Poly Studio G7500 порттары

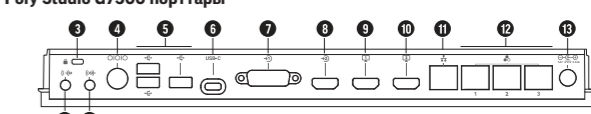

- 3,5 мм аудио желісі шығысы
- 3,5 мм аудио желісі кірісі
- Қауіпсіздік құлып
- Mini-DIN/RS-232 сериялық порты
ЕСКЕРТПЕ: Сериялық порты кейде автоматтандыру үшін үшінші тараптың басқару жүйесінің құрылғылары пайдаланады.
- USB-A порттары
- USB-C порты
- Poly камераларға арналған HDCI кірісі
- Мазмұнды бөлісуге арналған HDMI кірісі (мысалы, ноутбуктен)
- Негізгі мониторга арналған HDMI шығысы
- Екінші монитора арналған HDMI шығысы
- Жүйенің жергілікті жүйеге қосылуы
- IP негізінде перифериялық құрылғыларға арналған жергілікті байланыс желісі (LLN) қосымалдары
- Қуат сымы порты

LED күйінің индикаторлары

Жылыяқтайтын ақ түс - Қуат көзі қосылуда
Тегіс ақ түс - Қалыпты жұмыс істейді
Тегіс жасыл түс - қоңырау шалында
Жылыяқтайтын қызыл түсті - Жабдық жаңаруда
Тегіс қарпітас түсті - Ййқы
Жылыяқтайтын қызыл түс - Қалыпты жұмыс істеуге кедергі келтіретін қате
Тегіс қызыл түс - Микрофон дыбысы өшірілді

Техникалық күтім мәніндегі нұсқаулар

Poly конференц-залдар мен вестибюльдер сияқты көп пайдаланылатын жерлерде орналасқан дисплейлерді үнемі тазалауды ұсынады, әсіресе дисплейлерде сенсорлық функциялар болса.

1. Барлық кабельдерді дисплейден ажыратыңыз.
Құрғақ микрофибра матаны дәрілік изопропил спиртмен және су ерітіндісімен 70:30 қатынасында сулаңыз.

A (RMN: P013) Polycom IP الطاولة
B تختلف الكاميرا بحسب الطقم

- Зақым келтірмеу үшін ерітіндіні сенсорлық дисплейде тікелей қолданбау.
- Экранды айналмалы қозғалыстармен сүртіңіз.
- Матаның құрғақ жерін пайдаланып, экранды құрғатыңыз және жақтаулардың астына судың түсуіне жол бермеңіз.
- Қандай да бір кабельдерді қайта жалғамас бұрын дисплейді толығымен құрғатыңыз.

Ақауларды жою

Өнім туралы ақпарат пен жауаптарды https://docs.poly.com сайтындағы Өнім құжаттамасынан іздейіңіз. Ақаулықтарды жою туралы ақпаратты Білім базасынан https://h30434.www3.hp.com/ сілтемесіне өтіп табыңыз. Техникалық қолдау қерсету бөлімімен https://www.hp.com/us-en/contact-hp/contact.html сілтемесі бойынша хабарлсыңыз.

Сақтау және тасымалдау

Өнімді ұзақ уақыт бойы сақтау керек болса, электр қуатын ажыратуға болады. Ескерте: Өнімнің қуатын өшірсеңіз, бағдарламалық құралды жаңарту, диагностика жасау және басқару қызметтері қол жетімді болмауы мүмкін.

Сақтау мерзімі: тиісті сақтау шарттары сақталғанда, 7 жыл Сақтау температурасы: -40 °C және 60 °C аралығында Сақтау ылғалдылығы (конденсациясы): 5-95% Тасымалдау температурасы: -40 °C және 60 °C аралығында Тасымалдау ылғалдылығы (конденсациясы): 5-95%

Өндіру

Өндірілген күні өнімде немесе өнімнің сыртқы қаптамасында мына форматта берілген: YYYMMDD.

Қауіпсіздік пен нормативтер туралы ақпарат

Ориғату және конфигурациялау алдында қосымша берілген қауіпсіздік техникасы жөніндегі баспа қосымша парағын қараңыз және барлық нормативтік және қауіпсіздік нұсқауларды https://hp.support.com/poly сілтемесі бойынша *Poly Studio G7500 Қауіпсіздік және нормативтер туралы нұсқаудан* қараңыз.

| |
|---|
| Local Representative |
| HP Global Trading BV, Kazakhstan Branch, Republic of Kazakhstan, 050040, Almaty, Bostandykyskiy District, Al Farabi Avenue 7/77 |
| pt PORTUGUÊS |
| A Microfone IP de mesa Polycorn (RMN: P013) |
| B A câmara varia em função do kit |
| C Cobrir a abertura de ventilação pode resultar em sobreaquecimento e instabilidade do sistema. |
| D CONFIGURAÇÃO MÍNIMA |
| E CONFIGURAÇÃO OPCIONAL |
| F Intervalo de frequências |
| G Potência máxima de transmissão |
| Alimentação |
| Fonte de alimentação (fornecida): |
| Entrada: 100-240 V ~ 2,3 A 50-60 Hz |
| Saída: 54 V = 3,34 A |
| Utilize apenas os cabos Poly fornecidos. |

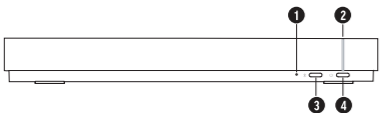
| |
|--|
| Hardware do Poly Studio G7500 |
|  |

- 1** Botão Repor
- 2** Indicador LED
- 3** Botão de emparelhamento do comando
- 4** Botão Reiniciar

Portas do Poly Studio G7500

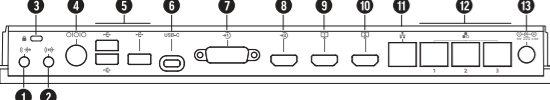
| |
|--|
|  |
|--|

- 1** Saída de áudio de 3,5 mm
- 2** Entrada de áudio de 3,5 mm
- 3** Bloqueio de segurança
- 4** Porta de série Mini-DIN/RS-232

NOTA: A porta de série é ocasionalmente utilizada por dispositivos de sistemas de controlo de terceiros para automatização.
- 5** Portas USB-A
- 6** Porta USB-C
- 7** Entrada HDCI para câmaras Poly
- 8** Entrada HDMI para partilha de conteúdo (por exemplo, a partir de um computador portátil)
- 9** Saída HDMI para o monitor principal
- 10** Saída HDMI para o monitor secundário
- 11** Ligação LAN para o sistema
- 12** Ligações de rede local de ligação (LLN) para dispositivos periféricos baseados no IP
- 13** Porta do cabo de alimentação

Instruções de manutenção

A Poly recomenda que limpe regularmente os ecrãs localizados em espaços de elevada utilização, como salas de conferência e átrios, especialmente se os ecrãs tiverem funcionalidades táteis.

- Desligue todos os cabos do ecrã.
- Humedeça um pano de microfibra seco com uma solução medicinal de álcool isopropílico e água numa proporção de 70:30.
- Para evitar danos, não aplique a solução diretamente no ecrã tátil.
- Limpe o ecrã com movimentos circulares.
- Com uma zona seca do pano, seque o ecrã e evite a humidade por baixo dos biséis.
- Deixe o ecrã secar completamente ao ar antes de voltar a ligar algum cabo.

Resolução de problemas

Pode encontrar informações e respostas sobre o produto na documentação do produto em https://docs.poly.com.

Encontre informações sobre resolução de problemas na Base de Dados de Conhecimento em https://h30434.www3.hp.com/. Contacte o apoio técnico através do site https://www.hp.com/us-en/contact-hp/contact.html.

Segurança e regulamentação

Consulte o folheto de segurança impresso incluído e consulte o *Guia de Segurança e Regulamentação do Poly Studio G7500* em https://hp.support.com/poly para obter todas as orientações regulamentares e de segurança antes da instalação e configuração do aparelho.

Este equipamento não tem direito à proteção contra interferência prejudicial e não pode causar interferência em sistemas devidamente autorizados. Para maiores informações consulte o site da ANATEL - www.anatel.gov.br.

| |
|--------------------------|
| ru РУССКИЙ |
| EAC |

- A** Настольный микрофон Polycorn IP (RMN: P013)
- B** Наличие камеры зависит от комплектации
- C** При закрытом вентиляционном отверстии возможен перегрев и неустойчивая работа системы.
- D** МИНИМАЛЬНАЯ КОНФИГУРАЦИЯ
- E** РАСШИРЕННАЯ КОНФИГУРАЦИЯ
- F** Частотный диапазон
- G** Максимальная мощность

Описание и характеристики продукта

Poly G7500 – это модульная система для видеоконференций.
Разрешение камеры: 2160р, 4K UHD (3840x2160)
Частота обновления видео: 5-60 к/с
Видеокодеки: H.264 AVC; H.264 High Profile; H.265
Рабочая температура: от 0 до 40°С
Минимальные размеры: 35 x 4 x 14 см

Электрпитание

Блок питания (в комплекте):
Входное напряжение: 100-240 В ~ 2,3 А 50-60 Гц
Выходное напряжение: 54 В = 3,34 А
Допускается использование только кабелей Poly из комплекта поставки.

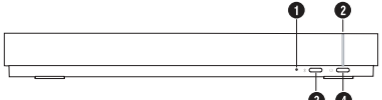
| |
|--|
| Основные компоненты Poly Studio G7500 |
|  |

- 1** Кнопка сброса
- 2** Светодиодный индикатор
- 3** Кнопка регистрации пульта ДУ
- 4** Кнопка перезапуска

Разъемы Poly Studio G7500

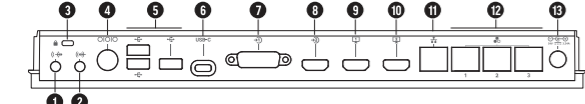
| |
|--|
|  |
|--|

- 1** Линейный выход 3,5 мм
- 2** Линейный вход 3,5 мм
- 3** Паз для антикрадного троса
- 4** Последовательный порт Mini-DIN/RS-232

ПРИМЕЧАНИЕ. Последовательный порт иногда используется сторонними устройствами системы управления для автоматизации.
- 5** Разъемы USB-A
- 6** Разъем USB-C
- 7** Вход HDCI для камер Poly
- 8** Вход HDMI для демонстрации контента (например, с ноутбука)
- 9** Выход HDMI для основного монитора
- 10** Выход HDMI для дополнительного монитора
- 11** Разъем локальной сети системы
- 12** Подключение к сети с локальным адресом канала (LLN) для периферийных IP-устройств
- 13** Гнездо для кабеля питания

Индикаторы состояния

Белый мигающий – выполняется включение

Белый – нормальная работа

Зеленый – в состоянии вызова

Янтарный мигающий – выполняется обновление

Янтарный – режим сна

Красный мигающий – ошибка, нормальная работа невозможна

Красный – звук микрофона отключен

Компания Poly рекомендует регулярно чистить экраны в помещениях с интенсивным потоком людей, таких как конференц-залы и вестибюли, особенно если экраны обладют возможностями сенсорного управления.

- Отключите все кабели от дисплея.
- Увлажните сухую салфетку из микрофибры раствором медицинского изопропилового спирта и воды в соотношении 70:30

Не наносите раствор непосредственно на сенсорный экран. В противном случае возможно его повреждение.
- Легко, без нажима протрите экран круговыми движениями.
- Сухой частью салфетки протрите экран насухо, не допускайте попадания влаги под рамку экрана.
- Перед подключением кабелей необходимо дать экрану полностью просохнуть на воздухе.

Устранение неполадок

Сведения об изделии и ответы на вопросы имеются в документации продуктов на сайте https://docs.poly.com/.
Информация об устранении неполадок имеется в базе знаний https://h30434.www3.hp.com/.
Связь с технической поддержкой https://www.hp.com/us-en/contact-hp/contact.html.

Хранение и транспортировка

При необходимости хранить изделие в течение длительного времени следует отключить устройство от сети.
Примечание. После отключения питания устройста удаленное обновление программного обеспечения, диагностика и управление становятся невозможными.

Срок хранения: 7 лет при надлежащих условиях хранения
Температура хранения: от -40 °C до 60 °C
Влажность при хранении (без конденсации): от 5% до 95%
Температура транспортировки: от -40 °C до 60 °C
Влажность при транспортировке (без конденсации): от 5% до 95%

Дата изготовления

Дата изготовления указана снаружи на изделии или упаковке в следующем формате: ГГГТММДД.

Безопасность и нормативное регулирование
Перед установкой и использованием изучите все нормативные документы и рекомендации по безопасности, ознакомьтесь с печатным вкладывшем по технике безопасности и смотрите *Руководство пользователя по технике безопасности и нормативному регулированию Poly Studio G7500* на https://hp.support.com/poly.

| |
|---|
| sr SRPSKI |
| A Polycorn IP stoni mikrofon (RMN: P013) |
| B Kamera se razlikuje u zavisnosti od kompleta |
| C Pokrivanje ventilacionog otvora može dovesti do pregrevanja i nestabilnosti sistema. |
| D MINIMALNO PODEŠAVANJE |
| E OPCIONO PODEŠAVANJE |
| F Frekventni raspon |
| G Maksimalna snaga prenosa |

Opis i specifikacija proizvoda

Poly G7500 je modularni sistem za video konferencije.
Rezolucija kamere: 2160p, 4K UHD (3840 x 2160)
Brzina video snimanja: 5 – 60 fps
Video standardi: H.264 AVC; H.264 High Profile; H.265
Radna temperatura: 32° F do 104° F
Minimalne dimenzije: 13,75 x 1,5 x 5,5 in

Snaga

Napajanje (priloženo):
Ulaz: 100-240 V ~ 2,3 A 50-60 Hz
Izlaz: 54 V = 3,34 A
Koristite samo priložene Poly kablove.

Uputstvo za upotrebu

Upručivanje poziva

Kontakt možete uputiti audio ili video poziv.

- Idite na **Uputiti poziv**.
- Na ekranu **Tastatura za unos brojeva** ௮ pomerite klizač na postavku **Audio** 🎤 ili **Video** 📺.
- Unesite broj putem tastature za unos brojeva ili izaberite **Tastatura za unos brojeva** 📺 da biste uneli slova.
- Izaberite **Poziv**.

Završetak poziva

Kada završite poziv, prekinite vezu. Ako imate neki sadržaj kao što su crne table, bele table ili snimci, sistem će vas pitati da li želite da ih zadržite.

U toku poziva obavite jedno od sledećeg:

- Na daljinskom upravljaču pritisnite **Prekini** ⏏.
- Na ekranu izaberite **Meni** ≡ ➤ **Prekini**.

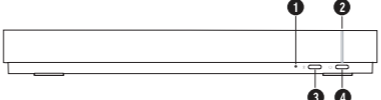
| |
|---|
| Poly Studio G7500 – hardver |
|  |

- 1** Dugme za resetovanje
- 2** LED indikator
- 3** Dugme za upravljanje daljinskog upravljača
- 4** Dugme za ponovno pokretanje

Poly Studio G7500 – priključci

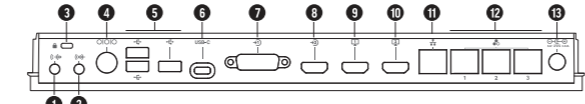
| |
|---|
|  |
|---|

- 1** 3,5 mm audio linijski izlaz
- 2** 3,5 mm audio linijski ulaz
- 3** Bezbednosna blokada
- 4** Mini-DIN/RS-232 serijski priključak

NAPOMENA: Serijski port povremeno koriste uređaji upravljačkog sistema trećih strana za automatizaciju.
- 5** USB-A priključak
- 6** USB-C priključak
- 7** HDCI ulaz za Poly kameru
- 8** HDMI ulaz za deljenje sadržaja (na primer, sa prenosnog računara)
- 9** HDMI izlaz za primarni monitor
- 10** HDMI izlaz za sekundarni monitor
- 11** LAN veza za sistem
- 12** Veze link-lokalne mreže (LLN) za periferne uređaje na bazi IP-a
- 13** Priključak za kabl napajanja

LED indikatori statusa

Trepćuće belo – uključivanje

Neprekidno belo – normalan rad

Neprekidno zeleno – u pozivu

Trepćuće žuto – ažuriranje u toku

Neprekidno žuto – spavanje

Trepćuće crveno – greška sprečava normalan rad

Neprekidno crveno – isključen zvuk mikrofona

Uputstvo za održavanje

Kompanija Poly preporučuje da redovno čistite ekran na svim uređajima koji se nalaze u prostorima sa velikom upotrebom, kao što su konferencijske sobe i holovi, a posebno ako displeji imaju mogućnost upravljanja dodirom.

- Odvojte sve kablove od displeja.
- Navlažite suhu krpu od mikrovlakana rastvorom medicinskog izopropil-alkohola i vode u odnosu 70:30.

Da biste izbegli oštećenje, nemojte nanositi rastvor direktno na ekran osetljiv na dodir.
- Probristite ekran kružnim pokretima.
- Suvim delom krpe osušite ekran i pazite da vlaga ne prođe ispod ivica ekrana.
- Ostavite da se ekran potpuno osuši na vazduhu pre ponovnog priključivanja kablova.

Otklanjanje problema

Informacije o proizvodvu i odgovore potražite u dokumentaciji o proizvodvu na veb-lokaciji https://docs.poly.com.
Informacije o otklanjanju problema potražite u bazi znanja na veb-lokaciji https://h30434.www3.hp.com/.
Težničku podršku kontaktirajte na veb-lokaciji https://www.hp.com/us-en/contact-hp/contact.html.

Skladištenje i transport

Ako je potrebno da uskladištite proizvod na duži vremenski period, možete isključiti mrežno napajanje.
Napomena: Odvajanjem napajanja od proizvoda on će postati daljinski nedostupan za ažuriranje softvera, dijagnostiku i upravljanje.

Period skladištenja: 7 godina u odgovarajućim uslovima skladištenja
Температура skladištenja: -40 °C до 60 °C
Влазност vazдуha при skladištenju (bez kondenzacije): 5% до 95%
Температура transporta: -40 °C до 60 °C
Влазност vazдуha при transportu (bez kondenzacije): 5% до 95%

Bezbednost i regulativa

Pogledajte priloženi ođstampani sigurnosni umetak i pročitaјte *Poly Studio G7500 – vodič za bezbednost i prapise* na veb-lokaciji https://hp.support.com/poly za sve regulatorne i bezbednosne smernice pre podešavanja i konfigurisanja.

| |
|--|
| tr TÜRKÇE |
| A Polycorn IP Masa Mikrofonu (RMN: P013) |
| B Kamera kite göre değişmektedir |
| C Havaalandırma açıklığının kapatılması, aşırı ısısına ve sistem dengesizliği ile sonuçlanabilir. |
| D MINIMUM KURULUM |
| E İSTEĞE BAĞLI KURULUM |
| F Frekans Aralığı |
| G Maximum İletim Gücü |

Ürün Açıklaması ve Spesifikasyonlar

Poly G7500 video konferans düzenleme için modüler bir sistemdir.
Kamera çözünürlüğü: 2160p, 4K UHD (3840 x 2160)
Video çözünürlüğü: 5 – 60 fps
Video standartları: H.264 AVC; H.264 YÜksek Profil; H.265
Çalışma sıcaklığı: 32 ila 104° F
Minimum boyutları: 13,75 x 1,5 x 5,5 inç

Güç

Güç kaynağı (sunulur):
Giriş: 100-240 V ~ 2,3 A 50-60 Hz
Çıkış: 54V = 3.34A
Yalnızca birlikte sunulan Poly kabloları kullanın.

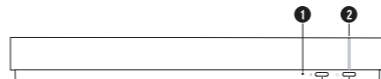
| |
|--|
| Pol Studio G7500 Donanımı |
|  |

- 1** Sıfırlama düğmesi
- 2** LED gösterge
- 3** Uzaktan kumanda eşleştirme düğmesi
- 4** Yeniden başlatma düğmesi

Poly Studio G7500 Bağlantı Noktaları

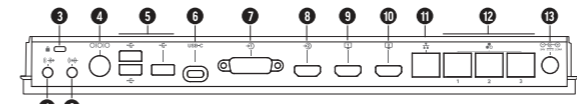
| |
|---|
|  |
|---|

- 1** 3,5 mm ses hat çıkışı
- 2** 3,5 mm ses hat girişi
- 3** Güvenlik kilidi
- 4** Mini-DIN/RS-232 seri bağlantı noktası

NOT: Seri bağlantı noktası, otomasyon için arada sırada üçüncü taraf kontrol sistemi cihazları tarafından kullanılır.
- 5** USB-A bağlantı noktaları
- 6** USB-C bağlantı noktası
- 7** Poly kameralar için HDMI girişi
- 8** Çerçık paylaşımları için HDMI girişi (örneğin dizüstü bilgisayardan)
- 9** Birincil monitor için HDMI çıkışı
- 10** İkincil monitor için HDMI çıkışı
- 11** Sistem için LAN bağlantısı
- 12** IP tabanlı çevre birimler için bağlantı-yerel ağ (LLN) bağlantıları
- 13** Güç kablosu bağlantı noktası

LED Durum Göstergeleri

Yanıp sönen beyaz - Açılıyor
Sürekli beyaz - Normal çalışıyor
Sürekli yeşil - Aramada
Yanıp sönen sarı - Güncelleme devam ediyor
Sürekli sarı - Uykuda
Yanıp sönen kırmızı - Normal işlemleri engelleme hatası
Sürekli kırmızı - Mikrofon sessize alındı

Bakım Talimatları

Poly, konferans odaları ve lobiler gibi yüksek kullanımlı alanlarda bulunan ekranları özellikle de ekranların dokunmatik becerileri varsa düzenli olarak temizlemeyi önermektedir.

- Tüm kabloları ekranından çıkarın.
- Kuru bir mikrofiber bezi, 70:30 oranında tıbbi izopropil alkol ve su solüsyonuyla nemlendirin.

Hasarı önlemek için solüsyonu doğrudan dokunmatik ekrana uygulamayın.
- Ekranı dairesel bir hareketle silin.
- Bezin kuru tarafileye ekranı kurulaıyarak silin ve çerçevelere doğru nem kalmasını önleyin.
- Herhangi bir kabloyu yeniden bağlamadan önce, ekranın havayla tamamen kurumasına izin verin.

Sorum Giderme

Ürün bilgisinde ve şu adreste bulunan Ürün Dokümantasyonundaki yanıtlarda arayabilirsiniz:
https://docs.poly.com.

Sorum Giderme bilgilerini şu adreste bulunan Bilgi Tabanında bulabilirsiniz:
https://h30434.www3.hp.com/.
Teknik Destek ile https://www.hp.com/us-en/contact-hp/contact.html adresinden iletişime geçebilirsiniz.

Depolama ve Nakliye

Ürünün uzun süre depolanması gerekiyorsa, ana güç kaynağını kapatabilirsiniz.
Not: Üründeki gücün kesilmesi; yazılım güncellemeleri, teşhis ve yönetim için ürünü uzaktan erişilemez hale getirir.

Depolama süresi: Uygun depolama koşullarında 7 yıl
Depolama sıcaklığı: -40° C ila 60° C
Nakliye sıcaklığı: -40° C ila 60° C
Depolama nemi (yoğuşmaz): %5 ila %95
Nakliye sıcaklığı: -40° C ila 60° C
Nakliye nemi (yoğuşmaz): %5 ila %95

İmalat

Ürünün veya ambalaj üzerinde bulunan aşağıdaki formattaki imalat tarihini bulun:
YYYYAAGG.

Güvenlik ve Mevzuat

Ekte basılı bulunan Güvenlik Eki'ne bakın ve kurulum ve yapılandırma öncesindeki tüm mevzuat ve güvenlik bilgileri için https://hp.support.com/poly adresinde bulunan *Poly Studio G7500 Güvenlik ve Mevzuat Kilavuzu'nu* inceleyin.

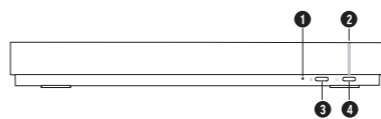
| |
|--|
| uk УКРАЇНСЬКА |
| A Настільний мікрофон Polycorn IP (RMN: P013) |
| B Наявність камери залежить від комплектації |
| C Закритий вентиляційний отвір може призвести до перегріву та нестійкої роботи системи. |
| D МІНІМАЛЬНА КОНФІГУРАЦІЯ |
| E РОЗШИРЕНА КОНФІГУРАЦІЯ |
| F Частотний діапазон |
| G Максимальна потужність |
| Опис і характеристики продукту |
| Poly G7500 – це модульна система для відеоконференцій. Роздільна здатність камери: 2160р, 4K UHD (3840x2160) Частота оновлення відео: 5-60 к/с Відеокодеки: H.264 AVC; H.264 High Profile; H.265 Робочий діапазон температур: від 0 до 40°С Мінімальні розміри: 35 x 4 x 14 см |
| Електроживлення |
| Блок живлення (у комплекті): Вхідна напруга: 100-240 В ~ 2,3 А 50-60 Гц Вихідна напруга: 54 В = 3,34 А Допускається використання тільки кабелів Poly з комплекту постачання. |
| Основні компоненти Poly Studio G7500 |
|  |

- 1** Кнопка скидання
- 2** Світлодіодний індикатор
- 3** Кнопка реєстрації пульта ДК
- 4** Кнопка перезапуску

Роз'єми Poly Studio G7500

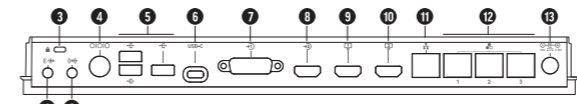
| |
|---|
|  |
|---|

- 1** Лінійний вихід 3,5 мм
- 2** Лінійний вхід 3